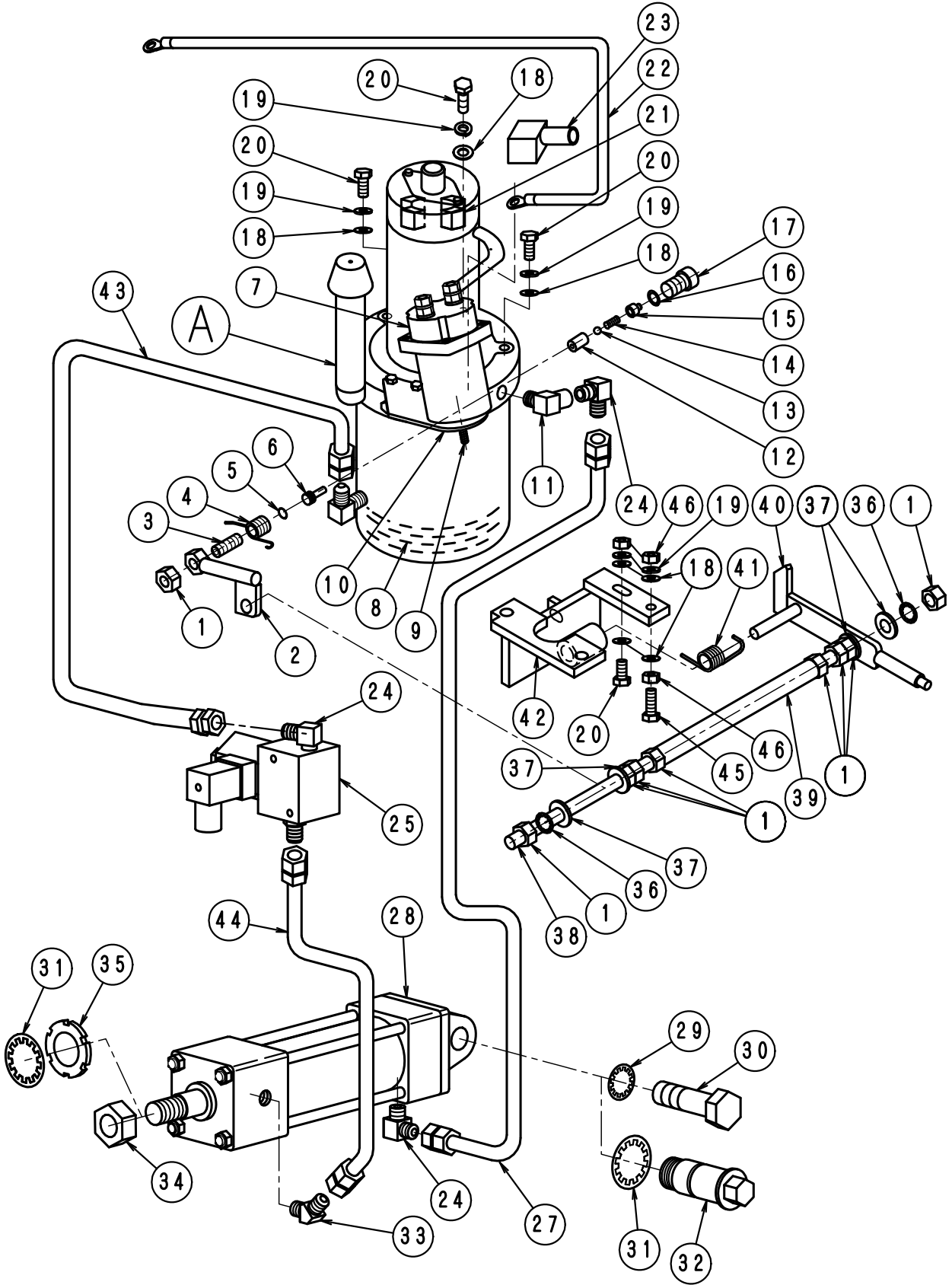

FIG-9油圧系

LN-30~80Dタイプ



F I G - 9 油圧系

LN30～80D No221

番号	部品番号	部 品 名 称	使用数	適 用	標準小売価格
A	1-0900	油圧パッケージ1cc/rev	1台		
1	1-0049	ナット (M 1 2)	9個		
2	1-2215	油圧レバ (Dタイプレバパッケージ用)	1個		
3	1-0903	エアツ, P, リターンネジ (チョウセイホルト)17	1個		
4	1-0901	エアツ, P, ハンドルバネ(レバ-バネ)18	1個		
5	1-1367	エアツ, P, オリソク (ピストン)16	1個		
6	1-1366	エアツ, P, ピストン, 15	1個		
7	1-1515	エアツ, P, エアツスイッチ, 7ソレノイドタイプ	1個		
8	1-0933	オイル(パッケージ)	1.50リットル		
9	1-2450	バネ油圧(スイッチリターン)	1個		
10	1-1531	エアツ, P, エアツスイッチ取付板ソレノイド	1個		
11	1-2556	油圧金具90° 1/4" (オリソク-メス)	1個		
12	1-1369	エアツ, P, リターンシート, 40	1個		
13	1-1370	エアツ, P, ホール(リターンシート)41	1個		
14	1-1368	エアツ, P, ホールク(チェックバルブ)24	1個		
15	1-1371	エアツ, P, リターンスプリング 42	1個		
16	1-1372	エアツ, P, オリソク (リターンブランク)43	1個		
17	1-1373	エアツ, P, リターンブランク, 44	1個		
18	1-0020	ワッシャー-M 8	7枚		
19	1-0019	M 8 スプリング ワッシャー	7個		
20	1-0022	ホルトM8*20L	4本		
21	1-0904	エアツ, P, カーボンブラシ	4個	4個/台	
22	1-2484	バッテリーコード +30 ~ 80D.580L	1本		
23	1-2507	ターミナルカバー (油圧パッケージ)	1個		
24	1-1726	油圧金具 90° 1/4"	3個		
25	1-1576	可変レバ操作用バルブ	1個		
26	1-1727	油圧金具 ストレート1/4"	1個		
27	1-1728	油圧ホース高圧800L.40COU.D	1本		
28	1-1544	油圧シリンダ 50 Dタイプ	1本	30 ~ 40Dタイプ	
28	1-2203	油圧シリンダ 63 Dタイプ	1本	50 ~ 80Dタイプ	
29	1-0083	ワッシャー-M20(歯付き座金内歯)	1個		
30	1-2144	シリンダストップピストン(30.40Dタイプ)	1本	50 ~ 80Dタイプ	
31	1-2157	ワッシャー-M30(歯付き座金内歯)	2個	50 ~ 80Dタイプ	
32	1-2312	シリンダストップピストン(50Dタイプ)	1本	50 ~ 80Dタイプ	
33	1-1789	油圧金具 45° 1/4"	1個		
34	1-0086	ナット (M 2 0 * P 1 . 5)	1個	30 ~ 40Dタイプ	
35	1-2155	ヘアリングナットAN06	1個	50 ~ 80Dタイプ	
36	1-1975	ワッシャー-M12(歯付き座金内歯)	2個		
37	1-0048	ワッシャー-M 1 2	4枚		
38	1-1988	ホルト(ネジ棒)M12*300L	1本		
39	1-2218	油圧レバ-リソクパイ (Dタイプ)	1個		
40	1-2216	油圧レバ (Dタイプソトガリ用)	1個		
41	1-2901	エアツ, ハンドルバネ(レバ-バネDタイプ)	1個		
42	1-2217	油圧レバ-軸受(ダブルボール)	1個		
43	1-1543	油圧ホース高圧670L.Dタイプ	1本		

